

Profil Transversal Tip 1

Scara 1:50

Legenda:

P - Platforma drum
PC - Parte carosabila

Profilul transversal tip Nr. 1 se aplica pe:

Strada Bistritei:
Km. 0+000.00 - 0+192.00, L=192.00 m;
Strada Grivitei:
Km. 0+000.00 - 0+094.00, L=94.00 m;

$L_{totala} = 286.00$ m

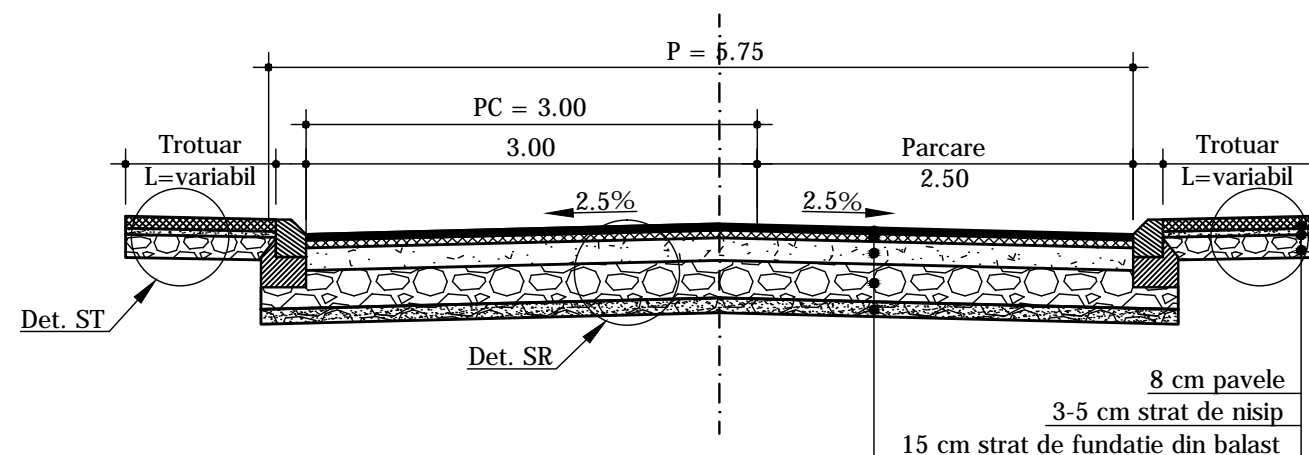

4 cm BA 16 rul. 50/70 - strat de uzura din beton asfaltic cu pietris concasat, conform AND 605
5 cm BADPC 22.4 leg. 50/70 - strat de legatura din beton asfaltic deschis cu pietris concasat, conform AND 605
15 cm - strat de piatra sparta amestec optimal, conform STAS 6400:84, SR EN 13242
25 cm - strat de fundatie din balast amestec optimal, conform STAS 6400:84, SR EN 13242
10 cm - substrat de fundatie din balast, conform STAS 6400, SR EN 13242

Detaliu SR

Scara 1:20

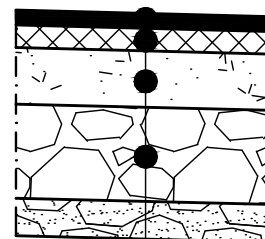

4 cm BA 16 rul. 50/70 - strat de uzura din beton asfaltic cu pietris concasat, conform AND 605
5 cm BADPC 22.4 leg. 50/70 - strat de legatura din beton asfaltic deschis cu pietris concasat, conform AND 605
15 cm - strat de piatra sparta amestec optimal, conform STAS 6400:84, SR EN 13242
25 cm - strat de fundatie din balast amestec optimal, conform STAS 6400:84, SR EN 13242
10 cm - substrat de fundatie din balast, conform STAS 6400, SR EN 13242

Detaliu ST

Scara 1:20

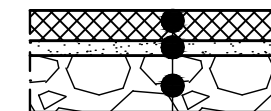

8 cm pavele
3-5 cm strat de nisip
15 cm - strat de fundatie din balast

NOTA:

- Clasa de importanta a lucrarii conf. HG. 766/'97 este C2 - lucrari de importanta normala
- Cerinta de calitate conf. HG. 925/'95 este corespunzatoare capitolelor:
- A 4.1 - asigurarea rezistentei si stabilitatii la sollicitari statice si dinamice
- B 2.1 - siguranta in exploatare a constructiilor
- D 2 - sanatate si protectia mediului

Beneficiar:	MUNICIPIUL BUZĂU, JUDEȚUL BUZĂU	Proiect Nr. 273/2018	SEF PROIECT	ING. Ionuț PANAITESCU		Faza:	Data:
Titlu proiect:	"REABILITARE SISTEM RUTIER STR. ȚAZILE GRIVITEI, OLTEȚULUI, Cpt. Av. T. BĂDULESCU, MUNICIPIUL BUZĂU, JUDEȚUL BUZĂU"		PROIECTAT	ING. Liviu CHELARIU		D.A.L.I.	12/2018
Titlu plansa:	PROFIL TRANSVERSAL TIP 1		DESENAT	TEHN. Ionuț TĂNASE		Scara:	Plansa Nr.
			VERIFICAT	ING. Ionuț PANAITESCU		1:20 1:50	5.1

Profil Transversal Tip 2

Scara 1:50

Legenda:

P - Platforma drum
PC - Parte carosabila

Profilul transversal tip Nr. 2 se aplica pe:

Strada Oltetului:
Km. 0+000.00 - 0+155.00, L=155.00 m;

$L_{totala} = 155.00$ m

NOTA:

- Clasa de importanta a lucrarii conf. HG. 766/'97 este C2 - lucrari de importanta normala
- Cerinta de calitate conf. HG. 925/'95 este corespunzatoare capitolelor:
- A 4.1 - asigurarea rezistentei si stabilitatii la sollicitari statice si dinamice
- B 2.1 - siguranta in exploatare a constructiilor
- D 2 - sanatate si protectia mediului

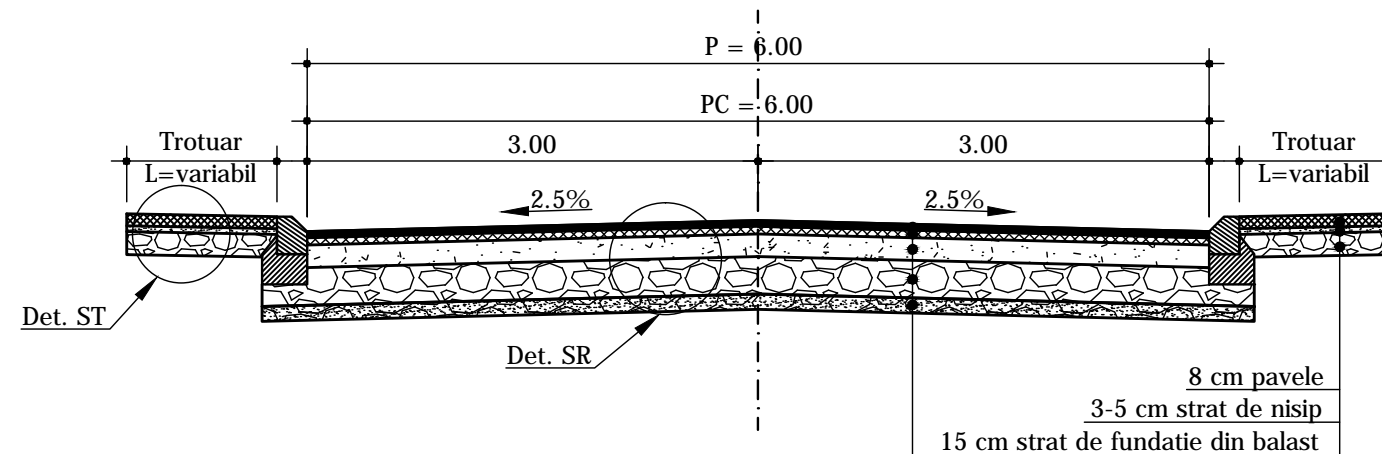

- 4 cm BA 16 rul. 50/70 - strat de uzura din beton asfaltic cu pietris concasat, conform AND 605
- 5 cm BADPC 22.4 leg. 50/70 - strat de legatura din beton asfaltic deschis cu pietris concasat, conform AND 605
- 15 cm - strat de piatra sparta amestec optimal, conform STAS 6400:84, SR EN 13242
- 25 cm - strat de fundatie din balast amestec optimal, conform STAS 6400:84, SR EN 13242
- 10 cm - substrat de fundatie din balast, conform STAS 6400, SR EN 13242

Detaliu SR

Scara 1:20

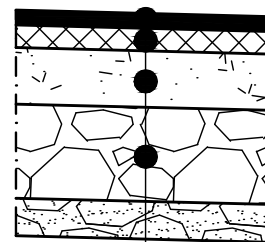

- 4 cm BA 16 rul. 50/70 - strat de uzura din beton asfaltic cu pietris concasat, conform AND 605
- 5 cm BADPC 22.4 leg. 50/70 - strat de legatura din beton asfaltic deschis cu pietris concasat, conform AND 605
- 15 cm - strat de piatra sparta amestec optimal, conform STAS 6400:84, SR EN 13242
- 25 cm - strat de fundatie din balast amestec optimal, conform STAS 6400:84, SR EN 13242
- 10 cm - substrat de fundatie din balast, conform STAS 6400, SR EN 13242

Detaliu ST

Scara 1:20

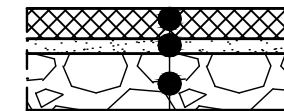

- 8 cm pavele
- 3-5 cm strat de nisip
- 15 cm - strat de fundatie din balast

Beneficiar:	MUNICIPIUL BUZĂU, JUDEȚUL BUZĂU	Proiect Nr. 273/2018	SEF PROIECT	ING. Ionuț PANAITESCU	Faza:	Data:
Titlu proiect:	"REABILITARE SISTEM RUTIER STR. ȚAZILE GRIVIȚEI, OLTEȚULUI, Cpt. Av. T. BĂDULESCU, MUNICIPIUL BUZĂU, JUDEȚUL BUZĂU"		PROIECTAT	ING. Liviu CHELARIU	D.A.L.I.	12/2018
Titlu plansa:	PROFIL TRANSVERSAL TIP 2		DESENAT	TEHN. Ionuț TĂNASE	Scara:	Plansa Nr.
			VERIFICAT	ING. Ionuț PANAITESCU	1:20 1:50	5.2