

**PROIECT DE HOTĂRÂRE NR. 194 din 20.08.2024  
privind aprobarea indicatorilor tehnico-economici și a DALI pentru obiectivul  
de investiții**

**„CONSOLIDAREA ÎN VEDEREA ÎMPLINIRII CONCEPTULUI DE  
ECONOMIE CIRCULARĂ ȘI EFICIENȚĂ ENERGETICĂ A ȘCOLII NR. 8 - NICU  
CONSTANTINESCU DIN MUNICIPIUL BUZĂU”**

**PROIECT <CONSOLIDAREA IN VEDEREA IMPLEMENTARII CONCEPTULUI DE ECONOMIE  
CIRCULARA SI EFICIENTA ENERGETICA A SCOLII NR.8 – NICU CONSTANTINESCU DIN  
MUNICIPIUL BUZAU >**

**Prioritatea 2** - O regiune cu localitati prietenoase cu mediul

**Obiectiv Specific 2.2** - Promovarea eficienței energetice și reducerea emisiilor de gaze cu efect de seră

**Actiunea 2.4** Promovarea adaptarii la schimbările climatice, a prevenirii riscurilor de dezastre si a rezilienței, ținând seama de abordările ecosistemice

Apel PRSE/2.2/1/2023

**Consiliul Local al Municipiul Buzău, județul Buzău, întrunit în ședință extraordinară;**

**Având în vedere:**

- Referatul de aprobare al Primarului municipiului Buzău, înregistrat sub nr.233/CLM/20.08.2024, prin care se propune aprobarea indicatorilor tehnico-economici si a DALI pentru obiectivul de investitii „CONSOLIDAREA IN VEDEREA ÎMPLINIRII CONCEPTULUI DE ECONOMIE CIRCULARA SI EFICIENTA ENERGETICA A SCOLII NR.8 - NICU CONSTANTINESCU DIN MUNICIPIUL BUZAU”
- Raportul Serviciului Dezvoltare si Implementare Proiecte nr. 144.204/20.08.2024;
- Avizul Comisiei pentru amenajarea teritoriului, urbanism, realizarea lucrărilor publice, protecția mediului și turism a Consiliului Local al Municipiului Buzău;
- Preverile Ghidului solicitantului- Condiții specifice de accesare a fondurilor în cadrul apelului de proiecte Apel PRSE/2.2/1/2023, în cadrul Programului Regional Sud-Est (PR SE) 2021-2027
- Regulamentul (UE) 1058/2021 al Parlamentului European și al Consiliului din 24 iunie 2021 privind Fondul european de dezvoltare regională și Fondul de coeziune, cu modificările și completările ulterioare
- Comunicare a Comisiei (2021/C 58/01) Orientări tehnice privind aplicarea principiului de „a nu prejudicia în mod semnificativ”;
- Comunicarea Comisiei (2021/C 373/01) - Orientări tehnice referitoare la imunizarea infrastructurii la schimbările climatice în perioada 2021-2027, cu modificările și completările ulterioare;
- Directiva (UE) 2018/844 a Parlamentului European și a Consiliului din 30 mai 2018 de modificare a Directivei 2010/31/UE privind performanța energetică a clădirilor și a Directivei 2012/27/UE privind eficiența energetică, cu modificările și completările ulterioare;

- Directiva 2010/31/UE a Parlamentului European și a Consiliului din 19 mai 2010 privind performanța energetică a clădirilor, cu modificările și completările ulterioare;
- Ordinul MDLPA nr. 16/2023 pentru aprobarea reglementării tehnice „Metodologie de calcul al performanței energetice a clădirilor, indicativ Mc 001-2022;
- Legea nr. 121/2014 privind eficiența energetică, cu modificările și completările ulterioare
- Ordinul MDRAP nr. 2.834/2019 pentru aprobarea reglementării tehnice „Cod de proiectare seismică – Partea a III-a – Prevederi pentru evaluarea seismică a clădirilor existente, indicativ P 100-3/2019”;
- Legea nr. 212/2022 privind unele măsuri pentru reducerea riscului seismic al clădirilor, cu modificările și completările ulterioare,
- Hotărârea Guvernului nr. 1.034/2020 pentru aprobarea Strategiei naționale de renovare pe termen lung pentru sprijinirea renovării parcului național de clădiri rezidențiale și nerezidențiale, atât publice, cât și private, și transformarea sa treptată într-un parc imobiliar cu un nivel ridicat de eficiență energetică și decarbonat până în 2050
- Prevederile H.G. 907/2016 privind etapele de elaborare și conținutul cadru al documentațiilor tehnico-economice aferente obiectivelor/proiectelor de investiții finanțate din fonduri publice

În temeiul prevederilor art. 129, alin. (2), lit. b) și lit. c), alin. (4), lit. a) și f), alin. (7), lit.k), art. 139, alin. (3), lit. a) și d), coroborat cu art. 5, lit. cc) din OUG nr. 57/2019 privind Codul administrativ, cu modificările și completările ulterioare,

## HOTĂRĂȘTE:

**ART. 1.** Se aprobă Documentația de Avizare a Lucrărilor de Intervenții (DALI) pentru obiectivul de investiții titlul „CONSOLIDAREA IN VEDEREA IMPLEMENTARII CONCEPTULUI DE ECONOMIE CIRCULARA SI EFICIENTA ENERGETICA A SCOLII NR.8 - NICU CONSTANTINESCU DIN MUNICIPIUL BUZAU”, conform anexei 2 care face parte integrantă din prezenta hotărâre.

**ART. 2.** Se aprobă indicatorii tehnico-economici pentru obiectivul de investiții: titlul „CONSOLIDAREA IN VEDEREA IMPLEMENTARII CONCEPTULUI DE ECONOMIE CIRCULARA SI EFICIENTA ENERGETICA A SCOLII NR.8 - NICU CONSTANTINESCU DIN MUNICIPIUL BUZAU”, conform anexei 1 care face parte integrantă din prezenta hotărâre.

**Art. 3.** Finanțarea obiectivului de investiții se va face în cadrul Programul Regional 2021-2027, Obiectiv **Specific 2.2** - Promovarea eficienței energetice și reducerea emisiilor de gaze cu efect de seră , apelul de proiecte nr. Apel PRSE/2.2/1/2023

**ART. 4.** Primarul Municipiului Buzău, prin intermediul Serviciului Dezvoltare și Implementare Proiecte, va aduce la îndeplinire prevederile prezentei hotărâri;

**ART. 5.** Prezenta hotărâre se va comunica de către secretarul general al Municipiului Buzău în vederea ducerii sale la îndeplinire:

- Primarului Municipiului Buzău
- Serviciului Dezvoltare și Implementare Proiecte

**ART. 6.** Prezenta hotărâre va fi adusă la cunoștința publică prin publicare pe site-ul propriu Primăriei Municipiului Buzău și va fi comunicată Instituției Prefectului - Județul Buzău.

INIȚIATOR  
PRIMARUL MUNICIPIULUI BUZĂU  
Constantin TOMA



The image shows a handwritten signature in blue ink over a circular official stamp. The stamp is blue and contains the text: "ROMANIA" at the top, "Județul Buzău - Municipiul Buzău" around the perimeter, and "PRIMĂRIA 1" in the center.

AVIZAT PENTRU LEGALITATE:  
SECRETARUL GENERAL AL MUNICIPIULUI BUZĂU  
Eduard Pistol



The image shows a handwritten signature in blue ink, which appears to be "Eduard Pistol".

Anexa nr. 1 la HCLM Buzău nr. ....

Caracteristici principale si indicatori tehnico- economici cuprinsi in DALI „IMPLEMENTAREA  
CONCEPTULUI DE ECONOMIE CIRCULARĂ ȘI EFICIENȚĂ ENERGETICĂ ÎN ȘCOLILE GIMNAZIALE DIN  
MUNICIPUL BUZĂU **ȘCOALA NR.8 – NICU CONSTANTINESCU**

**Beneficiarul investitiei: MUNICIPIUL BUZAU**

Denumirea obiectivului: „CONSOLIDAREA IN VEDEREA IMPLEMENTARII CONCEPTULUI DE  
ECONOMIE CIRCULARĂ ȘI EFICIENȚĂ ENERGETICĂ A SCOLII NR.8 – NICU CONSTANTINESCU DIN  
MUNICIPIUL BUZAU”

**Descrierea amplasamentului ( localizare- teren intravilan/extravilan, suprafata terenului)**

- Imobilul studiat se află în zona centrală a municipiului Buzău.
- Adresa obiectivului este Loc. Buzău, Str. COL. ION BUZOIANU, nr. 109, Jud. Buzău
- Imobilul este proprietate Municipiul Buzău conform CF nr. 63116,
- Folosință actuală: **teren curți construcții, S. acte=8.075 mp, S. masurat=7.10 mp.**
- Categoria de folosință a terenului - “**curți-construcții**”.
- Construcția pe care se intervine:
- **Funcțiunea construcției: CF 63116 - C4 - ȘCOALĂ**
- **Suprafata construita: 1055,96 m2**
- **Suprafata desfasurata: 2,086.25 m2**
- **Suprafata utila (Parter, Etaj): 1,699 m2**
- **Volum construit: 12.284m3**
- **Regim de inaltime: S+P+1E**
- **Înălțimea maximă la coamă a construcției: 14,13 m**

Suprafață alei și trotuare	= 4.636,00 m <sup>2</sup>
Suprafață spații verzi	= 584,46 m <sup>2</sup>
Suprafață terenuri de sport	= 421,72 m <sup>2</sup>
Suprafață locuri de joacă	= 136,73 m <sup>2</sup>
Nr. locuri de parcare	= Nu este cazul

- Procentul de ocupare al terenului:

P.O.T. existent: 19,30%

- Coeficientul de utilizare al terenului:

C.U.T. existent: 0,345

Terenul este delimitat de proprietăți particulare sau drumuri de circulație, astfel:

- nord: locuințe individuale;
- sud: strada Colonel Ion Buzoianu;
- est: strada Mărăști;
- vest: strada Plevnei;

Circulații și accesuri:

Este asigurat accesul auto la rețeaua de strazi și alei carosabile.

Este asigurat accesul persoanelor utilizatoare la rețeaua de strazi.

#### **Descrierea sumară a investiției:**

Conform P100-3/2019 pct 3.3 aliniat (2) “Dacă în urma evaluării seismice o clădire a fost încadrată în clasa de risc seismic Rsl sau RslI sunt necesare lucrări de intervenție” iar aliniat 5 “În cazul clădirilor aparținând integral domeniului public sau privat al statului sau al unităților administrativ-teritoriale, la care lucrările de intervenție sunt însoțite de lucrări de reparații capitale, tipul și anvergura lucrărilor de intervenție se stabilesc astfel încât, după efectuarea acestora, clădirea să poate fi încadrată în clasa de risc seismic RslV”

Lucrari de consolidare cladire

- Repararea elementelor sarpantei acolo unde este cazul;
- consolidarea fisurilor cu rasini bicomponente;
- daca sunt necesare de noi goluri se vor borda in pralabil iar golurile care se doresc a

fi desfiintate acestea vor fi zidite cu zidarie portanta;

- Refacerea trotuarului din beton armat cu latimea minima de 1m si panta spre

exterior 5% prevazut cu cordon de bitum intre trotuar si cladire, acolo unde este cazul;

- Pereti - Pentru cresterea clasei de risc seismic se propun camasuiele cu tencuiala de 8 cm armate cu plasa pe fetele interioare ale peretilor exteriori si pe ambele fete ale peretilor interiori si introducerea unor centuri/grinzi la partea superioara a peretilor. Tipul de plasa de armare precum si numarul de straturi rezultat din calcul pentru fiecare perete este prezentat in tabelul din Anexa 2- Breviar de calcul. Camasuiala peretilor va porni de la nivelul fundatiilor dintr-un cuzinet special executat si va avea continuitate pe toata inaltimea cladirii (acolo unde peretele are continuitate pe toate nivelele) prevazandu-se armataturi de continuizare in dreptul planseelor. Camasuiala peretilor intre lamele se va realiza cu ancore chimice.

- odata cu realizarea camasuielii se vor borda si golurile de usi si ferestre;

- se va avea grija sa se realizeze continuitatea camasuielii pe verticala, in dreptul planseelor.

- consolidarea fundatiilor pe ambele fete prin realizarea unor camasuiele cu latimea de 20cm latime pana la cota de fundare.

Materialele ce vor folosi pentru consolidarea cladirii sunt:

- Betone: minim clasa C25/30;
- Otel utilizat pentru armare camasuire pereti, fundatii, grinzi/centuri BST500;

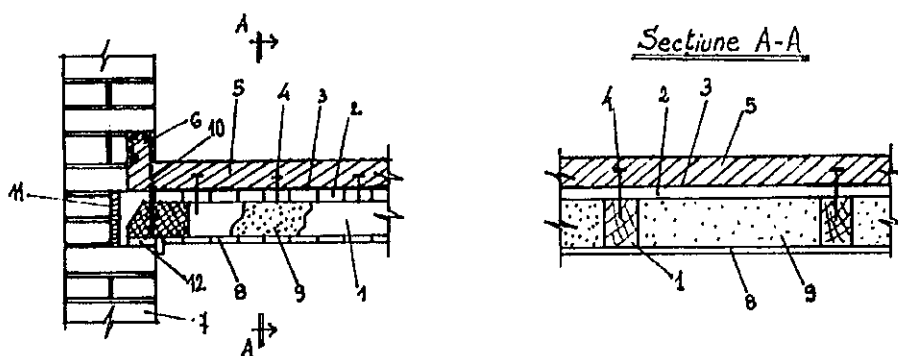
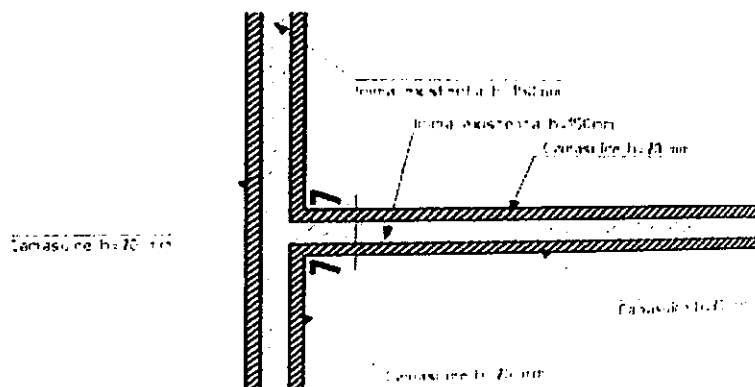

Se vor realiza urmatoarele lucrari de interventii care urmăresc:

- îmbunătățirea eficienței termice a anvelopei clădirii;
- îmbunătățirea eficienței energetice / consumului clădirii;
- implementarea unui sistem de utilizare a energiei regenerabile;
- modernizarea spațiilor verzi, locurilor de relaxare, ergoterapie și locurilor de joacă utilizând elemente naturale; eventual extinderea lor - producerea de legume, plante tehnice și aromatice
- reutilizarea apei meteorice în procese cu plus valoare;
- implementarea măsurilor de securitate la incendiu;
- alte lucrări la exteriorul clădirii;
- refacere grupuri sanitare;
- creșterea gradului de reciclare;
- alte lucrări;
- control pătrundere radon

**Principali indicatori tehnico-economici aferenti investiției**

- a) Indicatorii maximali, respectiv valoarea totală a obiectivului de investiții, exprimată în lei, cu TVA, și respectiv fără TVA, din care construcții – montaj (C+M), în conformitate cu devizul general;

<b>TOTAL GENERAL</b>	<b>16,860,459.76</b>	<b>3,179,846.85</b>	<b>20,040,306.61</b>
<b>din care: C+M (Cap.1.2 + Cap.1.3 + Cap.1.4 + Cap.2 + Cap.4.1 + Cap.4.2 + Cap.5.1.1)</b>	<b>11,311,245.75</b>	<b>2,149,136.69</b>	<b>13,460,382.44</b>

- b) Indicatori minimali, respectiv indicatori de performanță - elemente fizice/capacități fizice care să indice atingerea țintei obiectivului de investiții, și, după caz, calitativi, în conformitate cu standardele, normativele și reglementările tehnice în vigoare;

- În urma aplicării pachetului de soluții P2 se va reduce energia finală cu un procent de aproximativ 81%
- În urma aplicării pachetului de soluții P2 se va reduce emisiile de CO<sub>2</sub> cu un procent de aproximativ 79%
- Clasa de risc seismic în care a fost încadrată construcția, Rs: II
- Clasa de risc seismic după efectuarea lucrărilor de intervenție, Rs: IV

- c) Durata estimată de execuție a obiectivului de investiții, exprimată în luni

12 luni

LUMINITA DANIELA COLTEANU  
SERV. DEZVOLTARE SI IMPLEMENTARE PROIECTE

ROMÂNIA  
JUDEȚUL BUZĂU  
MUNICIPIUL BUZĂU  
- PRIMAR -  
Nr. 233/CLM/20.08.2024

**REFERAT DE APROBARE  
AL PROIECTULUI DE HOTARARE**

privind aprobarea indicatorilor tehnico-economici si a DALI pentru  
obiectivul de investitii

**„CONSOLIDAREA IN VEDEREA IMPLEMENTARII CONCEPTULUI DE  
ECONOMIE CIRCULARĂ ȘI EFICIENȚĂ ENERGETICĂ A SCOLII NR.8 - NICU  
CONSTANTINESCU DIN MUNICIPIUL BUZAU**

**PROIECT < CONSOLIDAREA IN VEDEREA IMPLEMENTARII CONCEPTULUI DE ECONOMIE  
CIRCULARA SI EFICIENTA ENERGETICA A SCOLII NR.8 - NICU CONSTANTINESCU DIN  
MUNICIPIUL BUZAU >**

**Prioritatea 2** - O regiune cu localitati prietenoase cu mediul

**Obiectiv Specific 2.2** - Promovarea eficienței energetice și reducerea emisiilor de gaze cu efect de seră

**Actiunea 2.4** Promovarea adaptarii la schimbările climatice, a prevenirii riscurilor de dezastre si a rezilienței, ținând seama de abordările ecosistemice

Apel PRSE/2.2/1/2023

Avand in vedere faptul ca obiectivul general al proiectului il constituie sprijinirea renovării parcului de clădiri publice și transformarea sa treptată într-un parc imobiliar rezilient, cu un nivel ridicat de eficiență energetică și decarbonat până în 2050 Municipiul Buzau implementeaza o serie de proiecte si masuri de in conformitate cu Strategia Integrată de Dezvoltare Urbană a Municipiului Buzău pentru perioada 2021-2027. Astfel s-a identificat o nevoie urgentă de renovare a clădirilor în care funcționează în prezent instituțiile de învățământ.

Municipiul Buzău a aderat la Convenția Primarilor privind Energia și Clima în anul 2016 prin Hotărârea Consiliului Local 195/2016. Convenția Primarilor reprezintă principala mișcare europeană în care sunt implicate autoritățile locale și regionale

care se angajează în mod voluntar pentru creșterea eficienței energetice și utilizarea surselor de energie regenerabilă în teritoriile pe care le administrează.

România deține un fond construit îmbătrânit, care necesită lucrări de renovare energetică și consolidare seismică, cu accent pe intervenții care să asigure atât creșterea performanței energetice, cât și stabilitatea structurală și funcțională, din perspectiva unei abordări integrate care să asigure tranziția către un parc imobiliar verde și rezilient, ce conservă valorile culturale și care să conducă la obiectivele de reducere a consumului de energie. Astfel, în elaborarea actului normativ s-a avut în vedere corelarea cu principiile aplicabile propuse prin strategia UE Renovation Wave, Strategia Națională de Renovare pe Termen Lung, aprobată prin HG nr. 1.034/2020, referitoare la renovarea și consolidarea fondului construit european, din perspectiva atingerii obiectivelor de climă și energie.

Complementar cu Strategia națională de renovare pe termen lung (SNRTL) pentru sprijinirea renovării parcului național de clădiri rezidențiale și nerezidențiale, atât publice, cât și private, și transformarea sa treptată într-un parc imobiliar cu un nivel ridicat de eficiență energetică și decarbonat până în 2050, elaborată în temeiul Directivei (UE) 2018/844 a Parlamentului European și a Consiliului din 30 mai 2018 de modificare a Directivei 2010/31/UE privind performanța energetică a clădirilor și a Directivei 2012/27/UE privind eficiența energetică, Strategia Națională de Reducere a Riscului Seismic va stabili obiective specifice de reducere a riscului seismic care urmează să fie realizate în etape până în anul 2050, luând în considerare eforturile diferențiate, necesare în reducerea riscului seismic pentru diferite tipuri de clădiri vulnerabile (publice și private, rezidențiale și nerezidențiale).

UAT Municipiul Buzău și-a asumat punerea în aplicare de programe și acțiuni efective destinate îndeplinirii obiectivelor de economie circulară, reziliența în clădirile publice, economisirea energiei în clădiri; măsuri de reducere a consumurilor de energie în sfera serviciilor comunitare de utilități publice; realizarea unui plan local coerent, susținut financiar și politic de comunitatea locală și care să stea la baza prioritizării acțiunilor și proiectelor pentru alocarea resurselor financiare în atingerea obiectivelor energetice stabilite.

Consolidarea în vederea preîntâmpinării riscului seismic la unitățile de învățământ are ca scop principal protejerea vieților și asigurarea siguranței copiilor și a personalului din școli, alături de menținerea continuității educației și protejerea investițiilor în infrastructura școlară. Acest obiectiv este esențial pentru a garanta un mediu educațional sigur și durabil în fața riscurilor seismice.

Conform documentelor programatice Școlile verzi sau Școlile ecologice sunt școli sănătoase și performante, care oferă multe avantaje elevilor, profesorilor, părinților și comunității, fiind construite cu mai multă lumină naturală, cu o ventilație mai bună și materiale de construcție ecologice, cum ar fi covoarele și vopsitoriile din materiale naturale, reciclabile. Costurile de exploatare pentru energie și apă într-o școală ecologică pot fi reduse cu 20% până la 40%.

Corpul de clădire care face obiectul prezentei documentații are o suprafață construită desfășurată de **1.123 mp**.

Denumire	Regim înălțime	Suprafață Construită (mp)	Arie construită desfășurată (mp)	Suprafață utilă (mp)	Funcțiune
Corp C4 - ȘCOALĂ	P+1E	1123,00	24,00	23,00	ȘCOALA

Școala "Nicu Constantinescu" Buzău a fost înființată în anul școlar 1888/1889 ca Școala primară nr.4 de băieți. Între anii 1885 și 1888, construcția a fost terminată. În 1940, la 10 noiembrie, localul a fost deteriorat de către cutremur și reparat. După cutremurul din martie 1977 clădirea a fost grav avariata și a fost bine consolidată și dată în funcțiune abia în 1980. Are regimul de înălțime P+1E+Pod având o suprafață construită la sol de aproximativ 1055,96 m<sup>2</sup>.

Având în vedere concluziile din urma expertizării, rezultatele asupra gradelor nominale de asigurare și rezultatele obținute din evaluarea prin calcul a structurii în baza breviarului de calcul, construcția se încadrează în **clasa de risc seismic Rs II**.

Clasa II de risc seismic cuprinde construcțiile care sub efectul cutremurului de proiectare pot prezenta degradări structurale care nu afectează semnificativ siguranța structurală, dar la care degradările nestructurale pot fi importante.

**Tipurile de intervenții finanțate în cadrul proiectului sunt:**

a) evaluarea structurală a clădirii pentru a determina nivelul său de vulnerabilitate seismică;

b) elaborarea documentației tehnice având în vedere atât consolidarea seismică, cât și eficientizarea energetică, audit energetic ex-ante/post intervenție;

c) consolidare structurală, conform expertizelor tehnice și ținând cont de viabilitatea economică a soluțiilor propuse. Lucrări de consolidare seismică a clădirilor existente încadrate prin raport de expertiză tehnică în clasele de risc seismic Rsl sau RslI,

- intervenții aplicabile cu menținerea configurației și funcționii existente a construcției, respectiv consolidarea/repararea elementelor structurale sau a sistemului structural în ansamblu și, după caz, a elementelor nestructurale ale construcției existente și/sau introducerea unor elemente structurale suplimentare;

- intervenții aplicabile cu modificarea configurației și/sau a funcționii existente a construcției, cuprinzând reducerea numărului de niveluri și/sau înlăturarea unor porțiuni de construcție, cu comportare defavorabilă la acțiuni seismice sau care prezintă un risc ridicat de dislocare și prăbușire;

- lucrări de îmbunătățire a terenului de fundare, după caz.

d) activități de cooperare teritorială - sunt eligibile: organizarea de study-visit (deplasări, realizarea de materiale de prezentare, înregistrări audio-video, servicii de traducere /translație, alte costuri absolut necesare implementării activităților menționate) etc. - pentru echipa de implementare a proiectului și factori decizionali din partea beneficiarilor/partenerilor. Activitățile de cooperare cu alte entități din Uniunea Europeană trebuie să fie în legătură cu obiectivul principal al proiectului, fiind desfășurate pe teritoriul acesteia.

În cadrul aceluiași proiect (pentru care activitatea principală vizează consolidarea clădirilor) se vor putea finanța și lucrări auxiliare care cuprind:

e) lucrări de creștere a eficiența energetică și

f) alte activități auxiliare care contribuie la realizarea obiectivelor proiectului și/sau care includ lucrări de intervenție aferente investiției de bază - pentru respectarea altor cerințele fundamentale privind calitatea în construcții (securitate la incendiu, igienă, sănătate și mediu înconjurător, siguranță și accesibilitate în exploatare, protecție împotriva zgomotului, utilizare sustenabilă a resurselor naturale),

ambele categorii e) și f) într-un procent de maxim 15 % din valoarea eligibilă a cheltuielilor aferente cap.1, cap.2, cap.4 (punctele 4.1 - 4.6) și cap. 5 (punctul 5.1.1) din bugetul cererii de finanțare.

Având în vedere faptul că obiectivul general al proiectului îl constituie sprijinirea renovării parcului de clădiri publice și transformarea sa treptată într-un parc imobiliar rezilient, cu un nivel ridicat de eficiență energetică și decarbonat până în 2050 Municipiul Buzău implementează o serie de proiecte și măsuri de în conformitate cu Strategia Integrată de Dezvoltare Urbană a Municipiului Buzău pentru perioada 2021-2027. Astfel s-a identificat o nevoie urgentă de renovare a clădirilor în care funcționează în prezent instituțiile de învățământ.

Conform ghidului solicitantului în cadrul prezentului apel de proiecte, rata de cofinanțare din partea Uniunii Europene este maximum 85% din valoarea cheltuielilor eligibile ale proiectului prin **Fondul European de Dezvoltare Regională (FEDR)**, **maxim 13%** din valoarea cheltuielilor eligibile ale proiectului reprezintă rata de cofinanțare din **bugetul de stat (BS)** și **minim 2%** din valoarea cheltuielilor eligibile reprezintă contribuția solicitantului - autorități și instituții publice locale, instituții de învățământ de stat.

În vederea depunerii Cererii de finanțare și a documentelor solicitate prin Ghidul specific, anexez proiectul de hotărâre în vederea adoptării de către dvs. în forma și conținutul prezentat.

**PRIMAR,**  
CONSTANTIN TOMA



ROMÂNIA  
JUDEȚUL BUZĂU  
MUNICIPIUL BUZĂU  
SERVICIUL DE DEZVOLTARE SI IMPLEMENTARE PROIECTE  
Nr. 144.204/20.08.2024

**R A P O R T D E S P E C I A L I T A T E**

privind aprobarea indicatorilor tehnico-economici si a DALI pentru  
obiectivul de investitii

„CONSOLIDAREA ÎN VEDEREA ÎMPLEMENTĂRII CONCEPTULUI DE  
ECONOMIE CIRCULARĂ ȘI EFICIENȚĂ ENERGETICĂ A SCOLII NR.8 - NICU  
CONSTANTINESCU DIN MUNICIPIUL BUZAU

**PROIECT < CONSOLIDAREA IN VEDEREA ÎMPLEMENTĂRII CONCEPTULUI DE ECONOMIE  
CIRCULARA SI EFICIENTA ENERGETICA A SCOLII NR.8 – NICU CONSTANTINESCU DIN  
MUNICIPIUL BUZAU >**

**Prioritatea 2** - O regiune cu localitati prietenoase cu mediul

**Obiectiv Specific 2.2** - Promovarea eficienței energetice și reducerea emisiilor de gaze cu efect  
de seră

**Actiunea 2.4** Promovarea adaptarii la schimbările climatice, a prevenirii riscurilor de dezastre  
si a rezilienței, ținând seama de abordările ecosistemice

Apel PRSE/2.2/1/2023

UAT Municipiul Buzau intentioneaza sa depuna, in cadrul apelului de proiecte  
Apel PRSE/2.2/1/2023, cereri de finantare in vederea respectarii obiectivelor  
stabilite prin documentele programatice de la nivel local cat si cu cele stabilite de  
strategiile și politicile internaționale și guvernamentale (Strategia Națională de  
Reducere a Riscului Seismic (SNRRS), Strategia Națională de Renovare pe Termen  
Lung) inclusiv cu directivele europene în domeniul creșterii performanței energetice  
a clădirilor care contribuie, la creșterea rezilienței la nivel național.

Consolidarea în vederea preîntâmpinării riscului seismic la unitățile de  
învățământ are ca scop principal protejarea vieților și asigurarea siguranței copiilor  
și a personalului din școli, alături de menținerea continuității educației și protejarea  
investițiilor în infrastructura școlară. Acest obiectiv este esențial pentru a garanta  
un mediu educațional sigur și durabil în fața riscurilor seismice.

Avand in vedere faptul ca aceste proiecte sunt proiecte prioritate la nivelul UAT cat si faptul ca apelul de proiecte are data limita de depunere a cererilor de finatare in data de 21.08.2024 se justifica caracterul de urgenta in vederea aprobarii indicatorilor tehnico-economici.

Municipiul Buzău este considerat un etalon în ceea ce privește educația, la nivel regional și județean. Prioritatea demersurilor educaționale a fost concentrată pe îmbunătățirea actului educațional din fiecare unitate școlară, elevii fiind beneficiari direcți ai eforturilor umane și financiare realizate de instituțiile abilitate și responsabile în mod direct (MECT prin Inspectoratul Școlar Județean Buzău și Consiliul Local al Municipiului Buzău).

Implementarea strategiei va contribui la îmbunătățirea rezilienței fondului construit, la realizarea obiectivelor UE în materie de climă, la crearea unui număr mare de locuri de muncă, prin realizarea de lucrări integrate de intervenție. Astfel, asigurarea cadrului strategic privind reducerea riscului seismic și implementarea de măsuri integrate de renovare contribuie la inițiativa emblematică UE (Renovate). Aceste demersuri sunt necesare în sensul îmbunătățirii performanței seismice a clădirilor, precum și pentru asigurarea păstrării operaționalității acestora în timpul și după un cutremur.

În anul 2020 UAT Municipiul Buzău a aprobat Planul de Acțiune pentru Energie Durabilă al Municipiului Buzău. Acest document programatic își propune punerea în aplicare a măsurilor de reducere a riscului seismic în clădiri, eficiență energetică, a proiectelor privind energia regenerabilă și alte acțiuni în materie de energie, în diverse domenii de activitate ale autorităților locale.

Tot, în anul 2020 UAT Municipiul Buzău a aprobat prin Hotărâre de Consiliu Local Strategia pentru tranziția la economia circulară în Municipiul Buzău 2020-2030 care a dezvoltat cadrul strategic în vederea implementării de proiecte care să conducă la trecerea către economia circulară și sustenabilă.

Corpul de clădire care face obiectul prezentei documentații are o suprafață construită desfășurată de 1.123 mp.

Denumire	Regim înălțime	Suprafață Construită (mp)	Arie construită desfășurată (mp)	Suprafață utilă (mp)	Funcțiune
Corp C4 - ȘCOALĂ	P+1E	1123,00	24,00	23,00	ȘCOALA

Pentru evaluarea structurii nivelul de cunoastere actual este KL1. Evaluarea structurii s-a facut avand la dispozitie, caracteristicile mecanice ale materialelor (prin raportare la rezultatele incercarilor), studiul geotehnic, accesul la o inspectie corespunzatoare a imobilului.

In urma Expertizei tehnice si a auditului energetic solutiile tehnicile adoptate in vederea implementarii proiectului sunt:

#### I. Lucrari de consolidare

- Repararea elementelor sarpantei acolo unde este cazul;
- consolidarea fisurilor cu rasini bicomponente;
- daca sunt necesare de noi goluri se vor borda in pralabil iar golurile care se doresc a fi desfiintate acestea vor fi zidite cu zidarie portanta;
- Refacerea trotuarului din beton armat cu latimea minima de 1m si panta spre exterior 5% prevazut cu cordon de bitum intre trotuar si cladire, acolo unde este cazul;
- **Pereti** - Pentru cresterea clasei de risc seismic se propun camasuieli cu tencuiala de 8 cm armate cu plasa pe fetele interioare ale peretilor exteriori si pe ambele fete ale peretilor interiori si introducerea unor centuri/grinzi la partea superioara a peretilor. Tipul de plasa de armare precum si numarul de straturi rezultat din calcul pentru fiecare perete este prezentat in tabelul din Anexa 2- Breviar de calcul. Camasuiala peretilor va porni de la nivelul fundatiilor dintr-un cuzinet special executat si va avea continuitate pe toata inaltimea cladirii (acolo unde peretele are continuitate pe toate nivelele) prevazandu-se armatururi de continuizare in dreptul planseelor. Camasuiala peretilor intre lamele se va realiza cu ancore chimice.
  - odata cu realizarea camasuielii se vor borda si golurile de usi si ferestre;
  - continuitatea camasuielii pe verticala, in dreptul planseelor.
  - *consolidarea fundatiilor pe ambele fete prin realizarea unor camasuieli cu latimea de 20cm latime pana la cota de fundare.*
- SOLUȚIA 1 (S1) - izolarea pereților exteriori cu un strat de vată bazaltică rigidă de 15 cm grosime;
- SOLUȚIA 2 (S2) - termoizolarea planșeului podului (peste placă) cu vată bazaltică rigidă, de 25cm grosime;
- SOLUȚIA 3 (S3) - înlocuirea tâmplăriei exterioare existente, inclusiv a tâmplăriei aferente accesului;

- SOLUȚIA 4 (I4) - modernizarea instalațiilor de încălzire, de preparare apă caldă de consum și de iluminat;
- SOLUȚIA 5 (I5) - se propune un sistem de ventilare mecanică cu recuperare de căldură.
- Amenajari pentru siguranța la incendiu
- Implementarea măsurilor de energie din surse regenerabile: panouri fotovoltaice și solare
- Măsuri conexe economie circulară prin înmagazinarea și utilizarea apei de ploaie (utilizată pentru sistemul de irigații spații verzi, rezerva de apă pentru incendii și apă pentru zona spațiilor de servicii)
- Amenajare și extindere spații verzi, zone de relaxare și locuri de joacă utilizând elemente și materiale naturale.
- Sisteme de gestiune tehnică și control al clădirii (BMS) care vizează controlul tuturor echipamentelor instalate cu scopul reducerii consumurilor și optimizării funcționării acestora.

UAT Municipiul Buzău va realiza Planuri de continuitate și upgrade - Plan de întreținere pe termen lung: Gestionarea infrastructurii va include un plan pe termen lung pentru întreținerea periodică, reparații și eventuale upgrade-uri tehnologice. Acest plan se va implementa prin structura de urmărire în timp a comportamentului construcției și va cuprinde și un program de formare continuă pentru personalul implicat în operarea infrastructurii, asigurând astfel menținerea unui nivel ridicat de competență.

Conform ghidului solicitantului În cadrul prezentului apel de proiecte, rata de cofinanțare din partea Uniunii Europene este maximum 85% din valoarea cheltuielilor eligibile ale proiectului prin **Fondul European de Dezvoltare Regională (FEDR)**, maxim 13% din valoarea cheltuielilor eligibile ale proiectului reprezintă rata de cofinanțare din **bugetul de stat (BS)** și minim 2% din valoarea cheltuielilor eligibile reprezintă contribuția solicitantului - autorități și instituții publice locale, instituții de învățământ de stat.

În vederea depunerii cererii de finanțare și implementării proiectului este necesară aprobarea DALI și a Indicatorilor Tehnico-economici ai obiectivului de investiții. În acest sens a fost întocmit prezentul proiect de hotărâre, cu rugămintea de a fi promovat pe ordinea de zi a ședinței Consiliului Local al Municipiului Buzău.

Serviciul Dezvoltare și Implementare Proiecte,

LUMINIȚA COLȚEANU

